

| | | |
|------|---------|-------|
| 图号 | NK20FG2 | |
| | 图名 | 轴封 |
| 比例 | 1:1 | |
| | 材料 | HT200 |
| 设计 | 设计 | 设计 |
| | 审核 | 审核 |
| 制图 | 制图 | 制图 |
| | 审核 | 审核 |
| 日期 | 日期 | 日期 |
| | 日期 | 日期 |
| 设计单位 | | |
| 设计人 | | |
| 审核人 | | |
| 日期 | | |

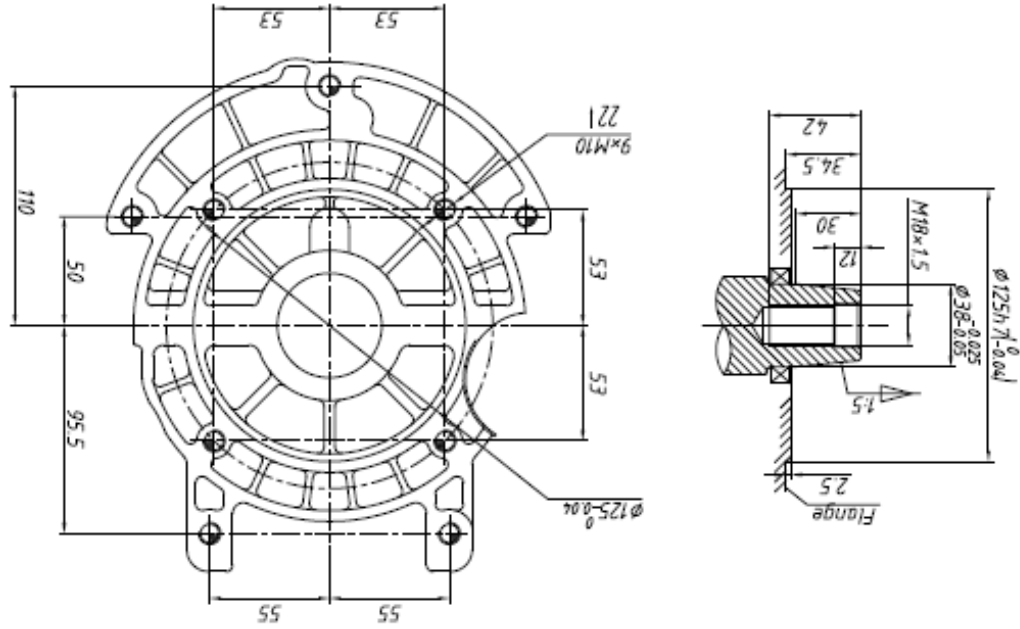

NK20FG2

| | | |
|------|---------|-------|
| 图号 | NK20FG1 | |
| | 图名 | 轴封 |
| 比例 | 1:1 | |
| | 材料 | HT200 |
| 设计 | 设计 | 设计 |
| | 审核 | 审核 |
| 制图 | 制图 | 制图 |
| | 审核 | 审核 |
| 日期 | 日期 | 日期 |
| | 日期 | 日期 |
| 设计单位 | | |
| 设计人 | | |
| 审核人 | | |
| 日期 | | |

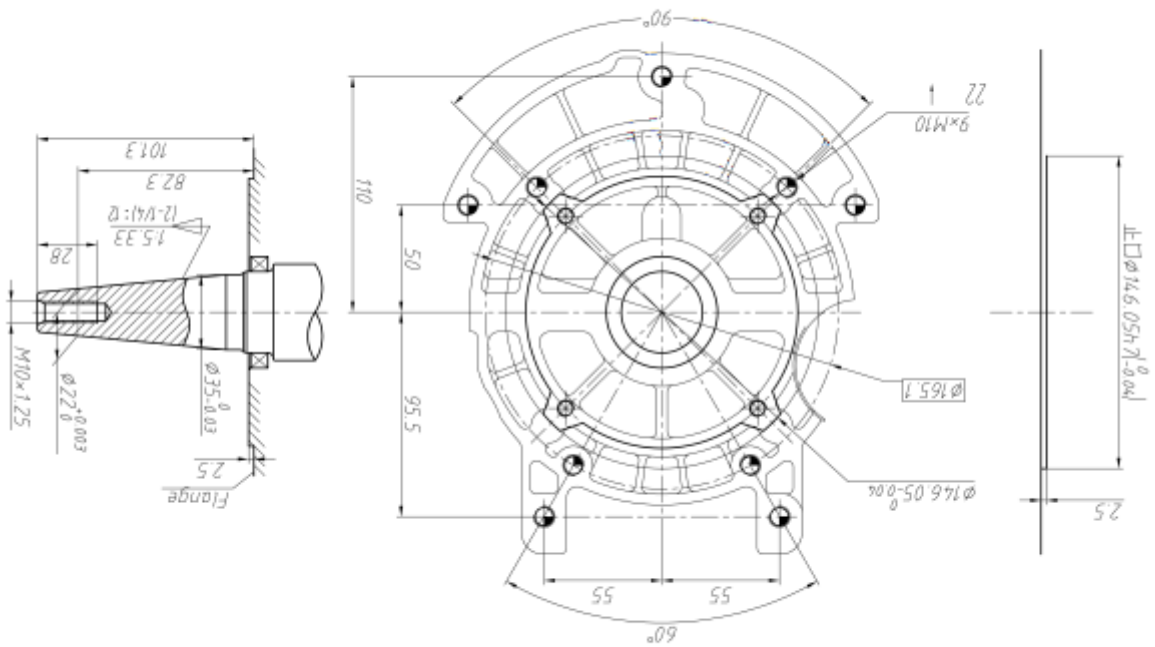

NK20FG1

